



迴轉平台



CCD微調平台

材質	處理
鋁合金	黑色陽極

品號	檯面	軸向	行程	傳動方式	固定螺絲	偏心率	最小讀取量	建議載重 kg	本體重量 kg
AFH-0014	50	θ 軸	細調 ±10°	微測頭	-	0.05	1.6"	5	0.19
AFH-0016	60						1.4"		0.25
AFH-0018	75						1.2"		0.34
AFQ-0014	-	αβ 軸	R1: ±5° R2: ±5°		內六角螺絲		R1: 2.3" R2: 4.5"	3	0.5

AFH-0014  
迴轉平台

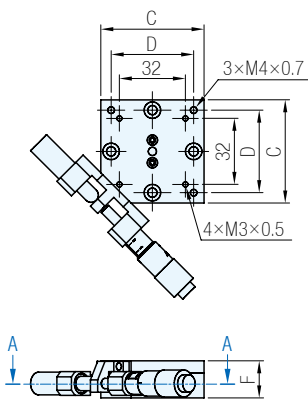

AFH-0016  
迴轉平台

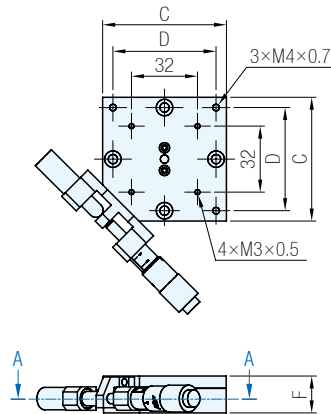

AFH-0018  
迴轉平台

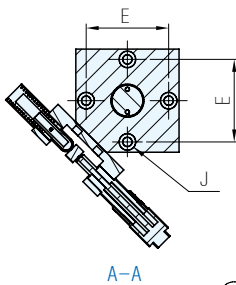
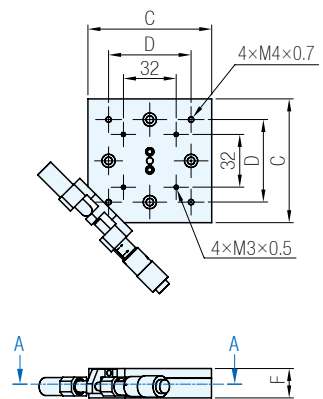

A-A

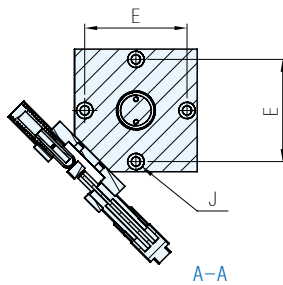

A-A

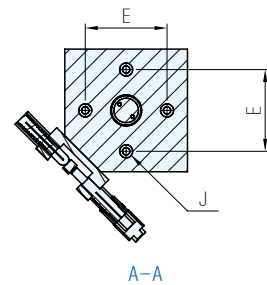

A-A

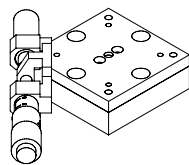

AFQ-0014  
CCD微調平台

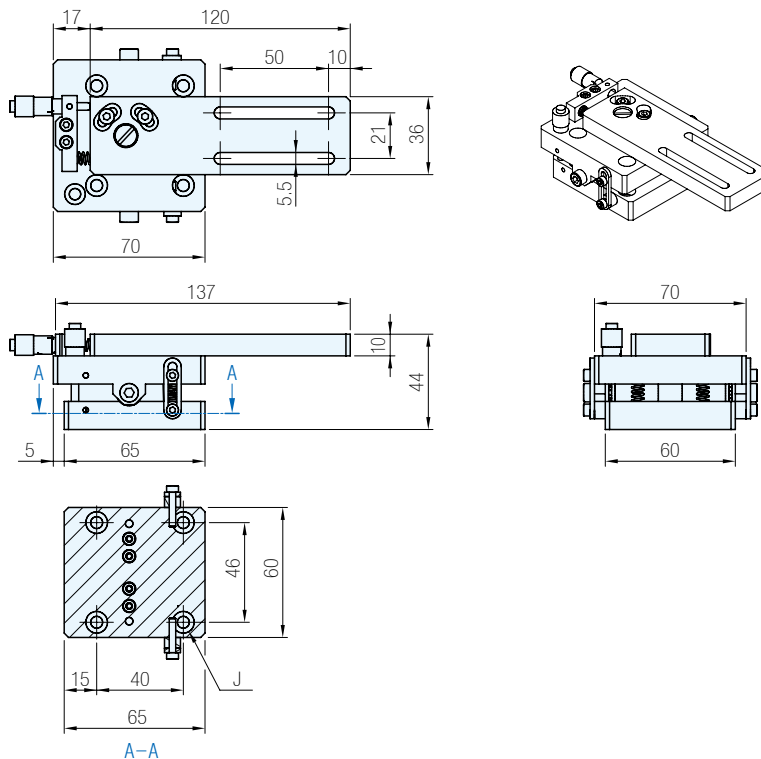

品 號	檯面 C	D	E	F	J	備註
AFH-0014	50	40	40	18	表面4×φ8深5沉孔， φ4.5(貫穿)	迴轉平台,小角度調整,手動調整
AFH-0016	60	50	50			
AFH-0018	75	50	50			
AFQ-0014		-			表面4×φ10深7沉孔， φ5.5(穿通)	CCD微調平台,小角度調整,手動調整

**Sp.** 特長

- 應用於影像量測系統、半導體設備、定位控制系統、組裝點膠、檢測設備

訂貨：  交期：  天

AFH-0014

**Ex.** 使用例

- XYθ組合範例：  
AFX-0047+AFH-0014

